

U18 SL-550/6T POMPA CENTRIFUGALĂ MULTIETAJATĂ VERTICALĂ

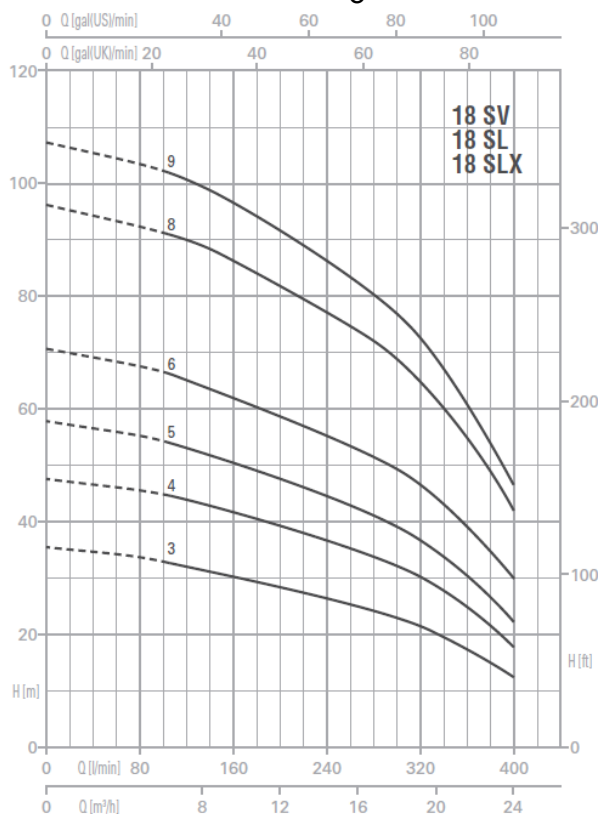

Putere absorbită P1:	4,63 kW
Putere P2:	4 kW
Alimentare:	400 V (50 Hz)
Înălțime de refulare max.:	70.5 m
Debit max.:	24000 l/h
Diametru de aspirație:	2" G
Diametru de refulare:	2" G
Numar de etaje:	6



Debit Q (m ³ /h – l/min)																
0	6	7.2	8.4	9.6	10.8	12	13.2	14.4	15.6	16.8	18	19.2	20.4	21.6	22.8	24
0	100	120	140	160	180	200	220	240	260	280	300	320	340	360	380	400
Înălțime de refulare H (m)																
70.5	66.4	65	63.6	62	60.5	58.9	57.2	55.4	53.5	51.5	49.3	46.3	43.3	39.4	34.9	30.4

Temperatura maximă lichid:	110 °C
Carcasă pompă:	fonta
Suport motor:	fonta
Rotor pompă:	inox AISI 304
Etanșare mecanică:	ceramică - grafit
Etanșare corp pompa:	EPDM
Clasă de izolație:	F
Clasă de protecție:	IP44
Protecție termică:	Da

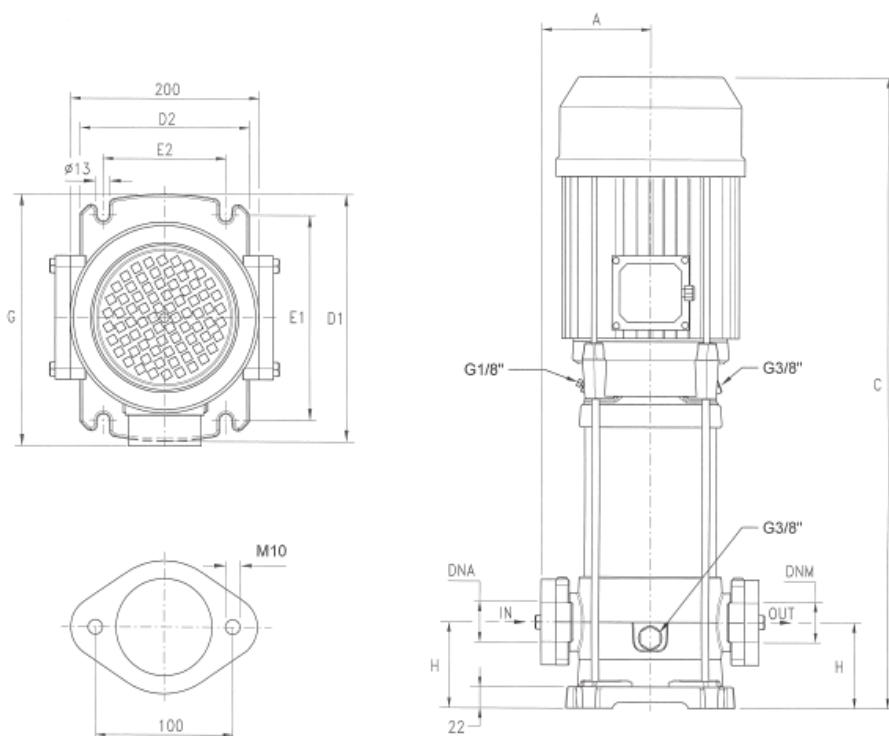

ULTRA 18SL / SLX	DIMENSIONS (mm)								Kg		DNA	DNM
	A	C	D1	D2	E1	E2	G	H	SL	SLX		
U 18SL/SLX-250/3 T	118	452	260	180	215	130	251	90	33,5	31,6	2"G	2"G
U 18SL/SLX-400/4 T	118	575	260	180	215	130	257	90	36,1	34,2		
U 18SL/SLX-450/5 T	118	646	260	180	215	130	271	90	40,4	38,5		
U 18SL/SLX-550/6 T	118	683	260	180	215	130	271	90	44,4	42,5		
U 18SL/SLX-750/8 T	118	804	260	180	215	130	280	90	54,3	52,4		
U 18SL/SLX-900/9 T	118	842	260	180	215	130	280	90	54,6	52,7		